

AKTIVER RAUCHSAUGER E-FLOW-RS



Der **E-FLOW-RS** wurde speziell für die Zugverbesserung von Feuerstätten mit geringen Nennwärmeleistungen im Einfamilienhaus entwickelt. Mit seinem **Abgasventilator** erzeugt er einen verstärkten Unterdruck im Schornstein und unterstützt somit unter anderem das Anzünden von Brenngut.

Auch beim Nachlegen kann er per mitgelieferter Fernbedienung bequem zugeschaltet werden, um den Austritt von Rauch in den Wohnraum zu verhindern.

Zusammen mit dem mitgelieferten Mündungsadapter ist der **E-FLOW-RS** eine einfach zu installierende **Plug & Play** Lösung für Jeremias-Edelstahlschornsteine.

INTERESSE AN
EINEM **ANGEBOT?**



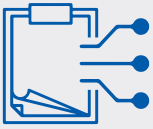

EIGENSCHAFTEN

- Für einen sauberen und zuverlässigen Zug im Schornstein
- Ideal als Anzünd- oder Nachlegehilfe
- Für Kaminöfen und Kamineinsätze bis max. 8 kW geeignet
- Entspricht Richtlinie PrEN16475-2 für Abgasventilatoren
- Aus hochwertigem Edelstahl gefertigt
- Temperaturbeständig bis 250°C
- Minimaler Stromverbrauch von 0,036 kW/h
- Kann während des Betriebes abgeschaltet werden
- Geeignet für alle Arten von Brennstoffen
- Klappbarer Deckel für einfache Reinigung

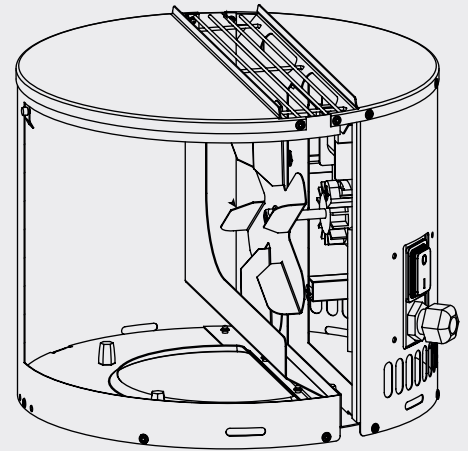

TECHNISCHE DATEN

SCHUTZKLASSE	IP24D
MAX. ABGASTEM.	250 °C
WIDERSTAND (ZETA)	6,7
AUSWURF	vertikal
MOTOR	Spaltpolmotor, Klasse H
U/MIN.	2.000
SPANNUNG	230 V
STROMSTÄRKE	0,27 A
LEISTUNG	0,036 kW
GEWICHT	3,2 kg
SCHALLPEGEL	25 dB (A)

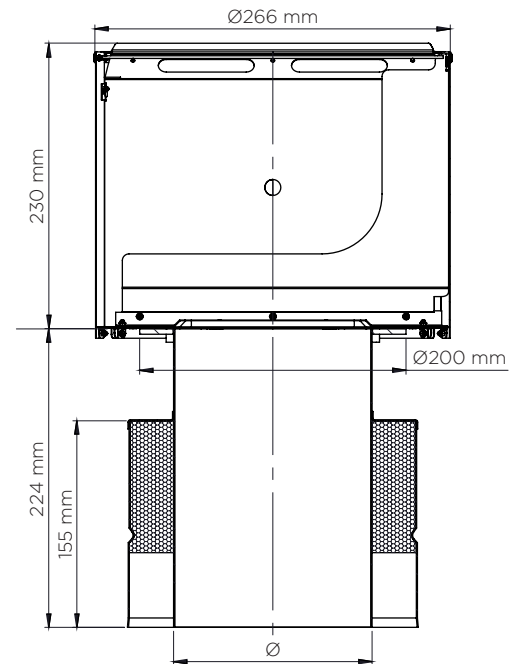

LIEFERUMFANG:

- 5 m Kabel
- integrierter Wartungsschalter
- Funkfernsteuerung für bequemes An- und Ausschalten vom Wohnraum
- Sicherungskabel für Wartungsarbeiten

Rauchsauger
E-FLOW-RS DW-FU



Rauchsauger
E-FLOW-RS DW-ECO



Rauchsauger
E-FLOW-RS DW-BLACK



	DW3031Ø	215-DWECO3031Ø	16-215-DWECO3031Ø
Ø100	✓	Ø100 ✓	Ø100
Ø115	✓	Ø115 ✓	Ø115
Ø120	✓	Ø120 ✓	Ø120
Ø130	✓	Ø130 ✓	Ø130 ✓
Ø140	✓	Ø140	Ø140
Ø150	✓	Ø150 ✓	Ø150 ✓
Ø160	✓	Ø160 ✓	Ø160
Ø180	✓	Ø180 ✓	Ø180 ✓
Ø200	✓	Ø200 ✓	Ø200 ✓